

Dessa ritningar tillhör Trivselhus AB och är skyddade enligt upphovsrättslagen URL.  
De får inte kopieras, spridas eller i övrigt ändras utan upphovsmannens medgivande.

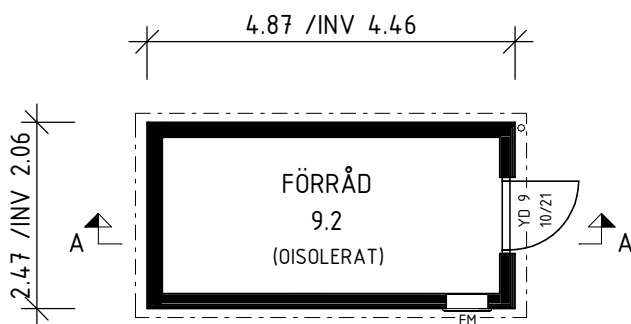

**PLAN**

BIAREA 9.2 m<sup>2</sup>  
BYGGNADSAREA 12.0 m<sup>2</sup>

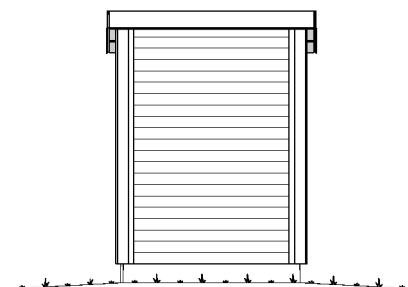
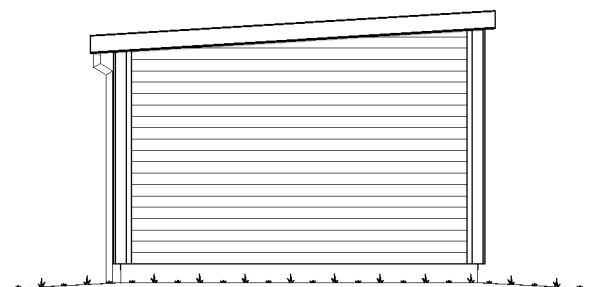
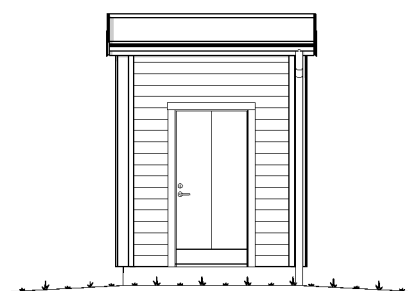
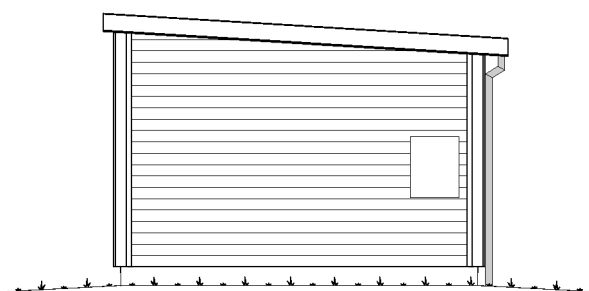
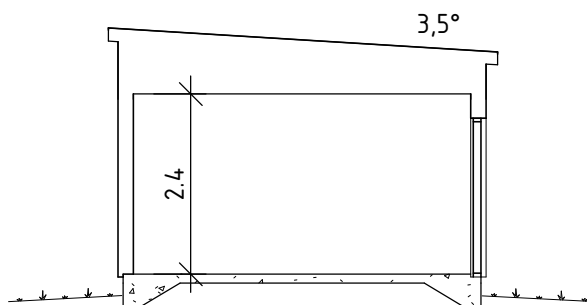

**SEKTION A-A**

SÄLJARE HK		SÄLJKONTOR HK		REV	DATUM	ÄNDRINGEN AVSER	SIGN
 <b>TRIVSELHUS</b> TRIVSELHUS AB 570 10 KORSBERGA TEL 0383-208 00 TRIVSELHUS.SE				FASTIGHET			
				HALLTORP 1:66 BORGHOLMS KOMMUN			
SIGN				NAMN			
LH				EKERUM RESORT, TOMT 1			
SYSTEM		HUSMODELL		RITNING		NR.	
P120		FÖRRÅD 1 EKERUM		SIDOBYGGNAD		A05	
DATUM	SKALA	PROJEKTNUMMER	OBJEKTNUMMER	AVTALSNUMMER			
2016-04-15	1 : 100	P60950	0112840	12631			